

HCG 和成

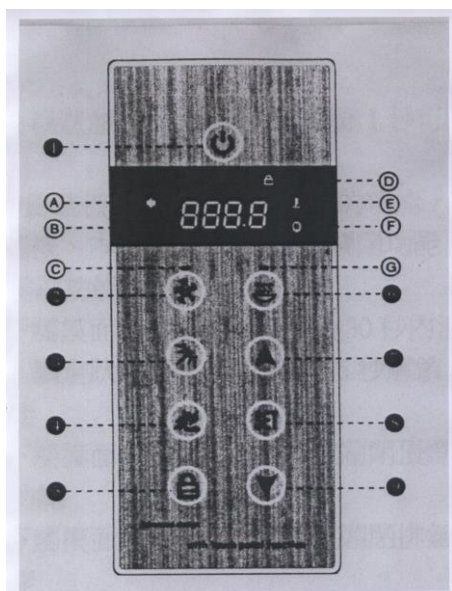

SB660 圓弧型蒸氣房
安裝使用說明書

控制面板



- | | |
|----------|-------------|
| ①開關機鍵 | Ⓐ音量指示符號 |
| ②風扇功能鍵 | Ⓑ收音頻率指示符號 |
| ③燈光功能鍵 | Ⓒ風扇功能指示燈 |
| ④收音鍵 | Ⓓ面板鎖定指示符號 |
| ⑤面板鎖功能鍵 | Ⓔ蒸氣溫度調節指示符號 |
| ⑥蒸氣功能鍵 | Ⓕ蒸氣時間指示符號 |
| ⑦參數設置增加鍵 | Ⓖ蒸氣功能指示燈 |
| ⑧功能設置鍵 | |
| ⑨參數設置減少鍵 | |

● 使用須知

- 1.此面板採用電容觸感式按鍵，在面板安裝位置選擇時，避免直接用水沖淋，否則會導致觸摸面板誤操作或面板鎖定。
- 2.面板上各功能鍵所在的位置區域為最佳觸摸範圍。
- 3.此面板採用了防濺水優化處理，當檢測到誤操作時(同時觸摸兩個或兩個鍵以上)，系統不響應，此時須等待大約一秒跟恢復操作。
- 4.在面板鎖定時狀態下，觸摸面板，系統不響應，此時顯示螢幕上**⑤**圖符號閃動顯示，應觸摸面板的**①**鍵兩秒解除鎖定，液晶螢幕上**⑤**圖符號熄滅，此時可操作面板所有按鍵。
- 5.通過面板觸摸按鍵操作時，如果系統操作有效，每次操作系統都會有”啾”的提示音。

● 控制面板操作說明

(一)、開/關機

1.待機狀態

系統上電後處於待機狀態，顯示螢幕顯示一紅點提示已接通電源。

2.開機

系統處於待機狀態下，觸摸面板的**①**鍵 1 秒可開機。顯示螢幕顯示當前房體內環境溫度，同時開啟頂燈。

3.關機

觸摸面板**①**鍵關機，關閉所有已開啟的功能，並恢復到待機狀態。關機後 30 秒開啟自動排水 3 分鐘。

為防止誤開機，本機設 60 分鐘自動關閉功能，即以最後一次操作計時，60 分鐘後自動關閉。

(二)、面板按鍵鎖功能

開機狀態下觸摸面板**⑤**鍵或者開機後 30 秒內沒有進行功能操作，系統將面板鍵鎖定，**⑤**圖符號閃動提示面板鎖定。鎖定狀態下，長按**⑤**鍵 1.5 秒解鎖。

(三)、燈光功能

開機狀態下觸摸面板**③**鍵可以開啟或關閉頂燈功能。

(四)、排氣扇功能

開機狀態下觸摸面板**②**鍵可以開啟或關閉排氣扇功能。開啟時排氣扇指示燈點亮。

(五)、收音功能

1.開機狀態下觸摸面板的**④**鍵可開啟或關閉收音功能。開啟收音功能時顯示螢幕顯示收音頻率，如 FM 102.7。

2.觸摸面板上的 SET 鍵依次進入頻率調節、音量調節模式、顯示螢幕上『頻率圖符號』及『音量圖符號』閃動顯示，再觸摸面板上的▲的▼鍵可調節收音頻率或音量大小。

3.音量調節範圍 0~15，調節時顯示螢幕顯示音量如 10db。

(六)、蒸氣功能

1.開機狀態下觸摸面板的**⑥**鍵可開啟或關閉蒸氣功能，開啟蒸氣功能時，蒸氣功能指示燈點亮。蒸氣功能開啟後自動設置蒸氣功能開啟時間為 45 分鐘，自動設置蒸氣溫度為 45°C。

2.蒸氣功能開啟狀態下，觸摸面板的 SET 鍵可進入蒸氣設置調節狀態，如果顯示螢幕上的『時間圖符號』閃動顯示，即進入蒸氣開啟時間設置狀態，顯示數字為當前蒸氣開啟的剩餘時間，再觸摸 SET 鍵，切換到蒸氣溫度設置狀態，此時顯示螢幕上『溫度圖符號』閃動顯示，顯示數字為蒸氣設置

溫度值。在相應調節狀態下按▲或▼鍵即可調節相應參數。

● 故障排除

現 象	原 因	解 決 方 法
無電源	1. 電源插頭未插牢 2. 保護開關斷開 3. 熔斷器斷	1. 插牢 2. 查出排除短路，重新接通保護開關 3. 更換熔斷器
無蒸氣	1. 蒸氣機電熱管故障 2. 蒸氣機無水 3. 蒸氣輸出管堵塞或破裂 4. 水位探針失效 5. 蒸氣室內溫度已高於設定溫度 6. 加熱時間未到 7. 超溫保護器壞	1. 更換 2. 檢查進水電磁閥，檢查蒸氣機下排水電磁閥 3. 清除堵塞物或更換新管子 4. 檢修探針 5. 待室內溫度低於設定溫度時，自動恢復噴蒸氣 6. 等水加熱汽化後即可噴出蒸氣 7. 更換超溫保護器
蒸氣噴管出水	1. 電路失控 2. 進水電磁閥故障	1. 更換電控箱 2. 檢查更換電磁閥
噴嘴不出水	1. 面板噴淋鍵失靈 2. 電磁閥堵塞 3. 水管破裂	1. 更換面板 2. 更換電磁閥 3. 更換水管
水管漏水	1. 密封圈不良 2. 接口黏接不良 3. 水管破裂	1. 更換 2. 重新黏接 3. 更換
無照明	1. 燈泡故障 2. 接線斷裂 3. 鎮流器壞	1. 更換 2. 接通 3. 更換
馬達不運轉	1. 與氣動開關連接的氣管未插緊，漏氣 2. 氣動開關動作不靈 3. 電源插頭未插或供電異常 4. 有物體卡住馬達葉輪	1. 拔下氣管重新插上 2. 更換氣動開關 3. 插緊電源插頭 4. 卸下葉輪清理後裝上
蒸氣室不平穩		調整底座螺絲
外表刮傷		用 2000 號細砂紙沾水細磨後，再用牙膏和軟布拋光

● 維護與保養

- 1.請保持底盆或浴缸清潔，避免頭髮及染物堵塞排水管道。底盆或浴缸表面產生水垢，可用濕軟布沾少量牙膏擦除。
- 2.使用浴缸水力按摩時，不要加發泡物質，不要用過量植物性化妝品，避免堵塞迴水網罩。
- 3.淋浴完畢後，要用乾布將柚木裝飾板及柚木座板擦乾。若長期不使用蒸氣房，可將柚木座板拿開，放置在乾燥的地方
- 4.浴缸水力按摩系統的清洗方法：以 40 度熱水加至高於噴嘴面，加入適量清潔劑，啟動水力按摩約十鐘後，關閉馬達排水；再重新注入清水，啟動水力按摩約五分鐘，關閉馬達排水後清潔浴缸。
- 5.請勿使用酸性、強鹼性洗滌劑和有機溶劑（如酒精、天那水、氨水、丙酮等）擦洗產品表面（包括木板、複合板、塑料件、鋁材、電鍍件、噴漆件等零部件表面）。建議使用中性洗潔精等進行清潔。
- 6.電鍍件應用絨布輕擦，切勿使用粗糙布擦拭。
- 7.當牆板或立柱上黏有異物時，可用軟布加清潔劑擦洗。切勿使用刀片或金屬刷，以免刮花產品。
- 8.當表面輕度擦傷、刮傷或香煙灼傷時，可用 1200號水砂紙打磨，然後用 2000號水砂紙加水細磨，最後用水蠟（無水蠟時可用牙膏代替）和軟布拋光。
- 9.淋浴完畢後，請將活動門打開通風，以免蒸氣、浴水長期停留在蒸氣房內，導致發霉或產生異味。
- 10.按摩浴缸每使用 30 小時應清理迴水口蓋，以免阻塞。方法是將迴水口蓋逆時針旋轉或旋開螺絲，取出網蓋，用清水沖洗，然後裝回原位。

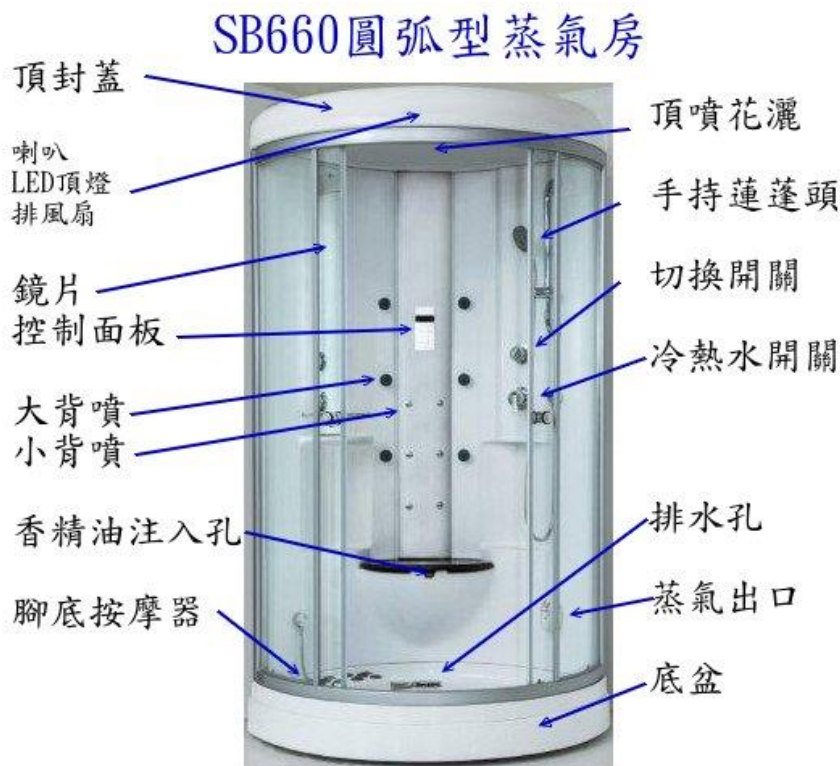

結構示意圖

安裝步驟- 1

安裝排水管：

拆下裙邊，將排水管套接在底盆的排水器彎頭上，另一端插入地面的排水口內。將 $\varnothing 8.8$ 網紋管套接在排水器彎頭的側嘴上。

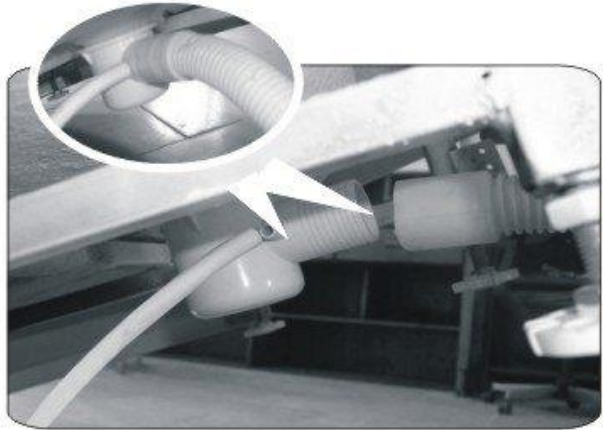

安裝步驟- 2

水平尺校平：

將底盆移到需擺放的位置，用水平尺檢查底盆的水平。若不水平，則調節底盆的膠腳螺柱，水平後鎖緊螺母。



安裝步驟- 3

安裝牆體：

將牆體放置在底盆上，用5支 M5*35盤頭螺絲及墊圈、M5螺母將牆體與底盆固定。



安裝步驟- 4

安裝玻璃門框:

將玻璃門框放置在底盆上，
用14支M4*12六角螺栓及墊圈、
M4異形螺母將牆體與兩側邊
立柱緊固。用3支ST5*20的盤頭
自攻螺釘將下導軌與底盆固定。



注意: 固定時，螺釘僅做
初步固定切勿拴緊，
以利於安裝過程中的
調整，整個蒸氣房安
裝完畢最後才拴緊。



安裝步驟- 5

安裝頂蓋:

拆下封頂蓋，將頂蓋放置在牆體
與玻璃門框上，用6支M5*20盤頭螺
釘及墊圈、M5螺母、兩塊頂蓋固定架
(分別裝在牆頂兩側角上)將牆體與頂蓋
栓緊。用2支M4*25盤頭螺釘及墊圈、
M4螺母將上導軌與頂蓋固定。



安裝步驟- 6

安裝手把等零配件：

- 一. 將兩個手把安裝在兩扇活動門上。
- 二. 把手持蓮蓬頭安裝在手持蓮蓬頭座上。
- 三. 將腳底按摩器的軟管接在左下方牆面的出水口處。



安裝步驟- 7

安裝電器配件：

用4支M5*50盤頭螺釘及墊圈、M5螺母將電器支架固定在底盆後端。用高壓軟管(黑色保溫棉包覆)將蒸氣罐與蒸氣出口盒連結。



安裝步驟-8

頂蓋固定架的劃線與鑽孔：

將蒸氣房移到需擺放的位置，檢查調整以後，用鉛筆按固定架連接孔在兩端牆壁處分別鑽出8mm的孔，將兩個膨脹螺絲打入孔內。

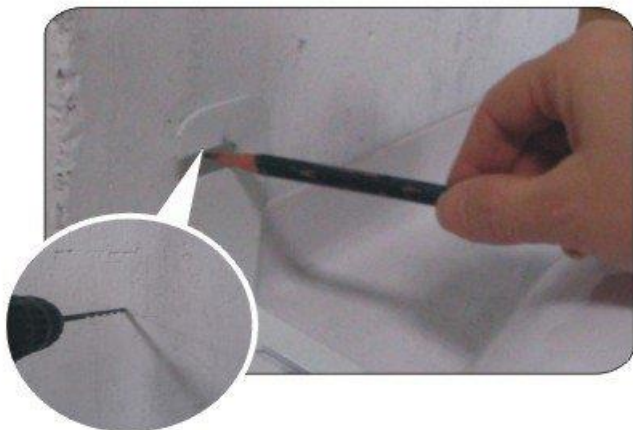

安裝步驟-9

水路連接:

參考說明書的配管圖，連結頂噴花灑、腳底按摩器、蒸氣罐、排水器等配管。
 排清預留水管中的汙濁水後，將2個90度銅彎管加上濾網墊片，分別與2條預留水管連接。用帶藍色、紅色標誌的2條高壓軟管加上防水墊圈後，將冷熱水分別接上。



安裝步驟-10

電路連接:

參考說明書中的F4IV電控箱連接圖，連接頂燈、排氣扇、喇叭、控制面板、蒸氣罐、溫控器、電磁閥與電控箱等電路。參考右圖連接地線。將外接電源線與預裝的電源連接盒連接。

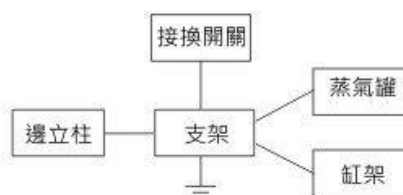

安裝步驟-11

填補密封膠:

把蒸氣房移回牆角，用2支ST4*30自攻螺絲及墊圈將蒸氣房固定在牆壁上。
 蓋上封頂蓋。
 檢查調整後，請在牆體與底盆、牆體與頂蓋、牆體與邊立柱、導軌與底盆等結合縫隙處填中性密封膠，以防漏水。



- A. 熱水: G1/2高壓軟管, 離地高度800mm。
- B. 冷水: G1/2高壓軟管, 離地高度800mm。
- C. 電源: 220V/50Hz, 單相三線制, 負載不得低於32A, 離地高度1400mm。
- D. 排水: 排水孔應位於圖中所示的排水孔中心、半徑為100~200mm的圓環範圍內。

注意: (1) 啟動蒸氣開關時, 一定要保持冷水供應正常, 否則容易乾燒, 損壞蒸氣產生機。
 (2) 電源、水源應有獨立控制開關, 控制開關應設在便於安裝和操作的位置。
 (3) 使用完畢, 須關閉電源、水源。

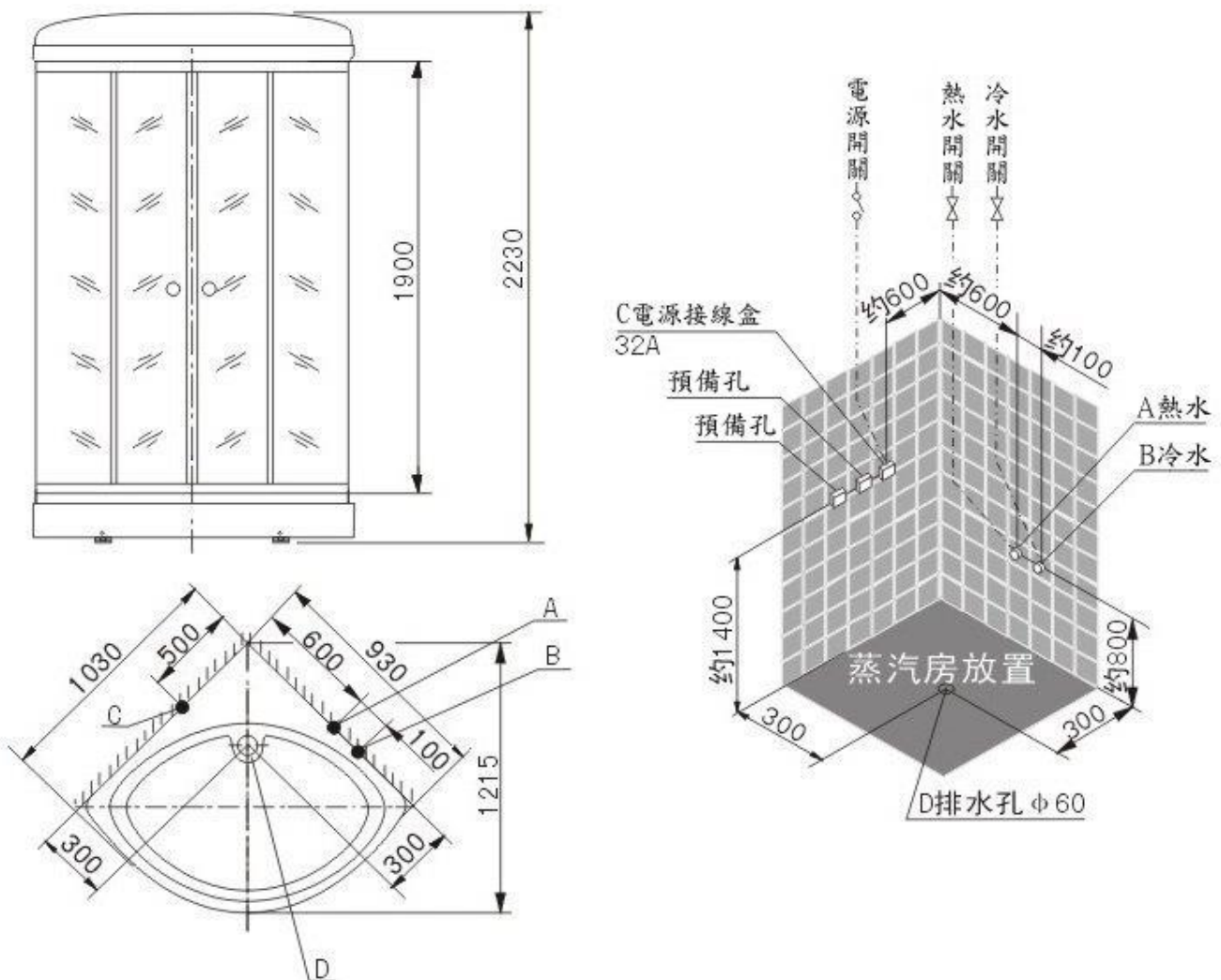

技術參數表

額定電壓	額定頻率	蒸汽功率	外形尺寸
220V	50Hz	3500W	1030×1030×2230mm

SB660蒸氣房配管位置圖

HCG和成

配管圖

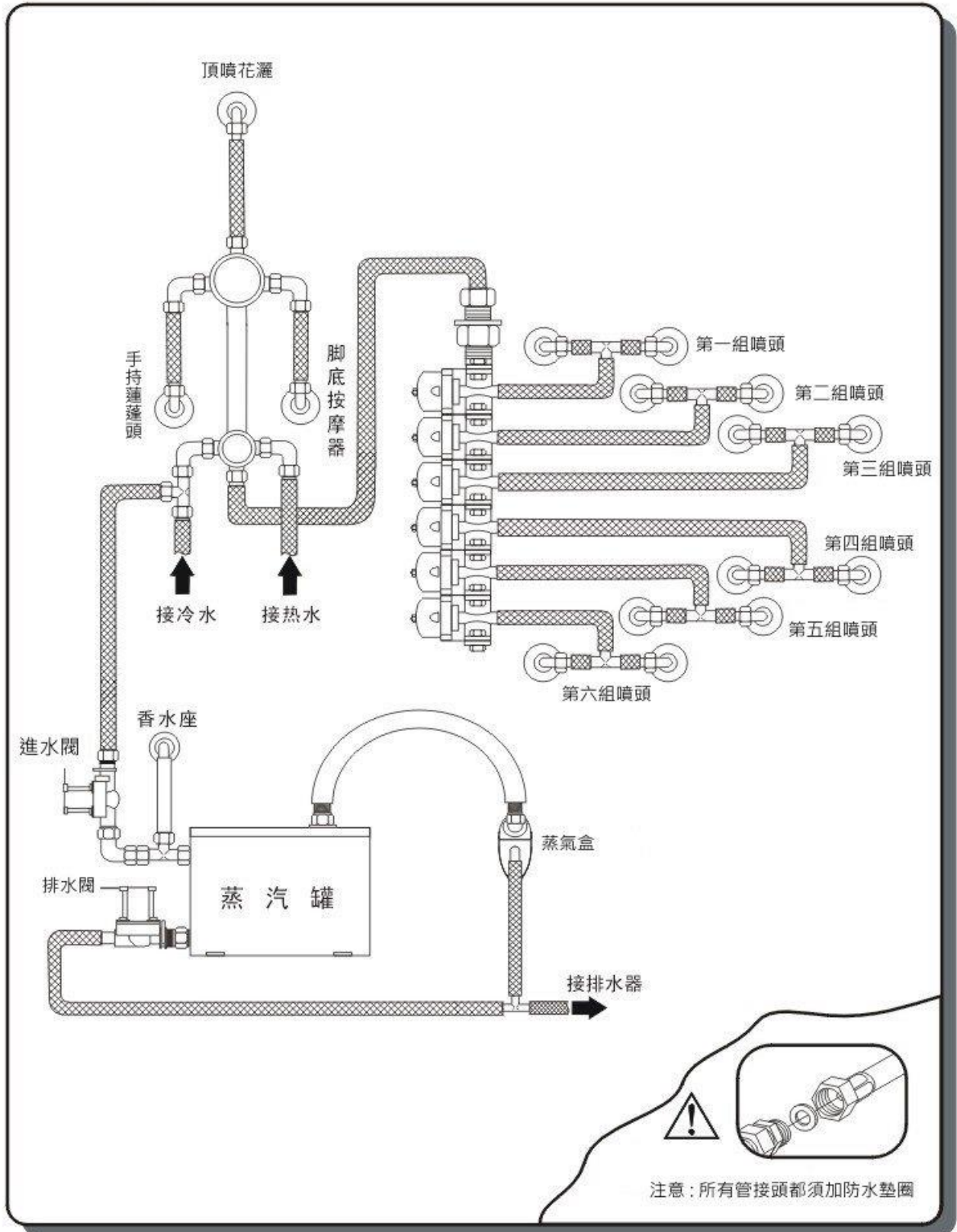

保證書

型式	SB660	保證期間	自購買日起壹年內
保證範圍	蒸氣房本體	購買日期	民國 年 月 日
客戶	姓名:	簽章:	
	住址:		
	電話:		
經銷商	店名:	(經銷商簽章)	
	住址:		
	電話:		

保證約定

1. 拿到本保證書時請查明經銷商確已簽章，並填妥姓名、住址、電話及購買日期。
2. 本保證書按本書所記載之免費修理事項保證。自購買日期起於保證期間內如有故障發生時，請提示本保證書向和成服務單位申請修理。
3. 照使用說明書，及產品上所貼標籤之注意事項，在正常使用狀態下有故障時，於保證期間內，消耗器材之外可免費修理。
4. 保證期間內如為下列情況者仍需收費：
 - (1) 因安裝或使用上之失誤，不正當之修理、改裝所引起之故障及損傷。
 - (2) 因摔落引起之故障及損傷。
 - (3) 火災、地震、水災、打雷及其他天災地變、公害或異常電壓引起之故障及損傷。
 - (4) 一般家庭用以外場合(船、車或營業用場所)之使用引起之故障損傷。
 - (5) 本保證書未蓋經銷商章並填入客戶及正確購買日期等資料或塗改者，不予保證。
5. 本保證書不再補發。請妥為保管。